



Serviço Público Federal

MINISTÉRIO DO DESENVOLVIMENTO, INDÚSTRIA, COMÉRCIO E SERVIÇOS
INSTITUTO NACIONAL DE METROLOGIA, QUALIDADE E TECNOLOGIA - INMETRO

Portaria n.º 482, de 06 de novembro de 2023.

Aditivo à
Portaria
Inmetro/Dimel
n.º 201/2018

O PRESIDENTE DO INSTITUTO NACIONAL DE METROLOGIA, QUALIDADE E TECNOLOGIA - INMETRO, no exercício da competência que lhe foi outorgada pelo artigo 4º, § 2º, da Lei nº 5.966, de 11 de dezembro de 1973, combinado com o disposto no Decreto nº 11.221, de 05 de outubro de 2022, na Portaria nº 2, de 4 de janeiro de 2017, do então Ministério da Indústria, Comércio Exterior e Serviços, bem como na portaria Inmetro nº 436, de 02 de outubro de 2023;

De acordo com o Regulamento Técnico Metrológico para medidores de velocidade de veículos automotores, aprovado pela Portaria Inmetro n.º 158/2022; e,

Considerando os elementos constantes do Processo Inmetro n.º 0052600.003969/2023-71 e do Sistema Orquestra n.º 2521054, **resolve**:

Art. 1º Modificar, em caráter opcional, a placa do módulo legalmente relevante (MLR), o plano de selagem do dispositivo registrador e o plano de selagem principal do modelo VSIS-01, de medidor de velocidade de veículos automotores, marca Velsis, aprovado pela Portaria Inmetro/Dimel n.º 201, de 13 de novembro de 2018.

Art. 2º Substituir o Anexo 6 do item 7 Anexos, da Portaria Inmetro/Dimel n.º 201, de 13 de novembro de 2018, pelo Anexo 6 apresentado abaixo:

(...)

Anexo 6 - Plano de selagem principal: dispositivo registrador (NR)

Art. 3º Incluir no item 7 Anexos, da Portaria Inmetro/Dimel n.º 201, de 13 de novembro de 2018, o Anexo 8, apresentado abaixo:

(...)

Anexo 8 - Plano de selagem principal MLR. (NR)

Art. 4º Substituir os subitens 6.1, 6.2 e 6.3, do item 6 Software, da Portaria Inmetro/Dimel n.º 201, de 13 de novembro de 2018, que passarão a seguinte redação:

6.1. Versões do software aprovadas:

6.1.1. Versão: 1.5.5.20

6.1.1.1. Nomes dos pacotes:

6.1.1.1.1. Pacote final: VELSIS_1458683_VSIS_v.01_r.1.0.zip

6.1.1.1.1.1. Valores do Hash do pacote final (sha256): cc77100d05ea8242f0cc010ee80ed8bc921234756d1e2e7bed9cddd5efed725a

6.1.1.1.2. Pacote final: Velsis_2521054_VSIS01_v.02_r.0.0_20230705.zip

6.1.1.1.2.1. Valores do Hash do pacote final (sha256): 01dce8a9ddd3877878d2052aceb3ae881147c9ac7bbeaf1fd1c9800901590c59

6.1.1.2. Identificador da versão do software: 1.5.5.20

6.1.1.3. Nomes dos binários assinados:

6.1.1.3.1. Binário: mlr

6.1.1.3.1.1. Versão: 1.6.7.0

6.1.1.3.1.2. Valor do Hash do binário (sha256): a6ab0d09e145e67579385af0a7581302b949351e80a517919e4a4b7d6b8267

6.1.1.3.2. Binário: vShell

6.1.1.3.2.1. Versão: 1.6.7.0

6.1.1.3.2.2. Valor do Hash do binário (sha256): 45d03ebd448784f8e97efe656ec4d539b68b2f376793cdcd873beb6533

6.1.1.4. Sistema Operacional: Ubuntu 16.04.3 LTS com kernel GNU/Linux 4.4.0-98-genericx86_64

6.2. Chave do Modelo: N = 00a4d141a93c32cb1b88a0cd9ac427

1d278eb86ca9fa71e54f7b88ec60a7

a251286aa74a8f10aa51cb47b65d

d0b5e123c14cf0b00c59292f5f12e

84900119e23491e6ac00750ef9b491

8ff5aee4b7b258f6449a2372f97d1d

6f3dc29e72ce9caa66ee97e2c9cc02

91ccfd48e1ddd7221ee73d7544cb3a

16f8577138d7887e37e2552577be7f

4d1ac335866b7d3e76fd8bc912c8c1

7954e97077e97bc8c50aa515ad5b

59a42abae01a6c2312cf06ed11ad86

ac04cc2a45bdfd253aca5abd0cb0

57b947c06a2b40a02b0a2eb45a063d

1d0e523826b1015d44a2e1f948dd8e

26b3e9ce73a8615e15bba6f9669a5f

376aae5fcf47dfbc813d106b0b6be6

2eab

e = 0x10001

6.3. Chaves públicas: DB N = 00d0af78bb78bed7dbec66bbbd417c

df7284da04523a1e21a61c1ac96da9

d41cfe70a36a078a719fe593b34c68

b018f1e6d73dc3785bab4b18e4bc49

a506741c6b4cb47de0794f1c2f758c

ce154ad03623e8c499d3445d694af9

18730431e18b7d0585dfaa3e314adb

2b386af7d5a4a6030e8f745a9e9347

cd45b9368aad1df13de9663da6f3b

519428f9e08bd286a9099709a014d9

21930b52ec0064538852edaad5f29a

2e460b0752384f40fce9de3271faca
 464cf1348c972ad2944d8f4e4eb15f
 998c6f6285fc88c0cd12137bab4ce5
 627f1f98002d19400c7fd5557fbcc8
 0dc01d30d5c95599b2cec2cdb0c702
 fe280f98b2bd7c6d522446f4f690bf
 a9ab
 e = 0x10001

PK N = 00a6898f5d9b039bea4461897817fe
 a618eca9605f5e8a0c5f8e97842460
 56f2dc15ae0c5f8d8393d339bcc74a
 3f39704d1b13bd6bc75fe6f60e2269
 c144dbf50b33704a6c46ce473ad923
 80ff39804ac082911aaf3d0b924f
 9a60bdb9f3086f778c2faac73042a3
 714fd2cbaa0664b98bf50c46f5f39e
 b43b0e0fbc705b1c3f4c222c5f7fef
 923543268d335d581299c88346d1f5
 5e1a32a8503bf58b3168ffb8e802ba
 be15aa67610790d3ffb8d816f7f316
 4a9105ccde7d681b4e315c311427c0
 65ce520b284a9ba918aec160163f87
 e63ac59ed6718f03d89646383b2039
 ddf8906a9f35bee5d6154c09e92022
 16bfad238986a0c571845ee08feba2
 a7e1
 e = 0x10001

KEK N = 00aab14b31b4c53481a118b55bd2aa
 d385eb82e66637703405927e7ecce7
 6045ec3da7e488edffae90a025a469
 d9d098cecaa94be939b0423b308f63
 3e555eb31784c0eadca79d0ad5b33c
 a0014ddb62879b899fddc6caf55002
 c45cb75554f742b211f7a68708a4a
 3faa6b3c5c807505e9e4f1914a0183
 50273a9adf05ed9724dfda67337a1b
 0cb1be8a7517608c15df4cb5fec6da
 aba8c8d98696f9454e0b9ee6113f
 5f5ae296bf501188c1e5a4da8016c4
 7f8993827237455d6883adfd797fdb
 f0bdbaf98b1f1079e0cadec25a3fa7
 6fdf26db3f2e9e9c353477641e5f99
 0b7f4cb9c4aac18228ccd469b41f43
 b76db1968c10abb5ee5e06da7dc97d
 7423
 e = 0x10001 (NR)

Art. 5º Ficam convalidados os atos praticados e as demais disposições com base na Portaria Inmetro/Dimel n.º 201, de 13 de novembro de 2018, e respectivos aditivos, anteriores à publicação da presente Portaria.

Art. 6º Esta Portaria entra em vigor na data de sua publicação no Diário Oficial da União.



DOCUMENTO ASSINADO ELETRONICAMENTE COM FUNDAMENTO NO
 ART. 6º, § 1º, DO [DECRETO Nº 8.539, DE 8 DE OUTUBRO DE 2015](#) EM
 07/11/2023, ÀS 17:00, CONFORME HORÁRIO OFICIAL DE BRASÍLIA, POR

MARCIO ANDRE OLIVEIRA BRITO
 Presidente

A autenticidade deste documento pode ser conferida no
 site
https://sei.inmetro.gov.br/sei/controlador_externo.php?acao=documento_conferir&id_orgao_acesso_externo=0
 informando o código verificador **1646257** e o código CRC
4B1801F5.

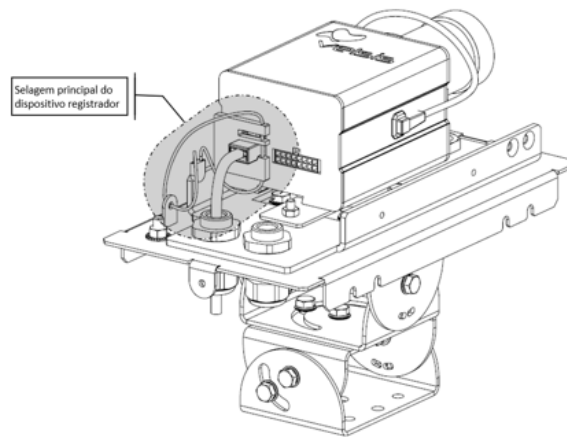
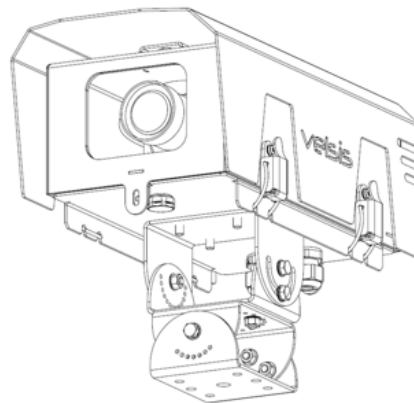

ANEXOS À PORTARIA N.º 482 , DE 25 DE OUTUBRO DE 2023

**Vista do Gabinete Aberto****Vista do Gabinete Fechado**

QUADRO ANEXO À PORTARIA INMETRO/DIMEL N.º 201, DE 13 DE NOVEMBRO DE 2018.



REQUERENTE: VELSYS SISTEMAS E TECNOLOGIA VIÁRIA S.A.

Plano de selagem principal: dispositivo registrador

ANEXO 6

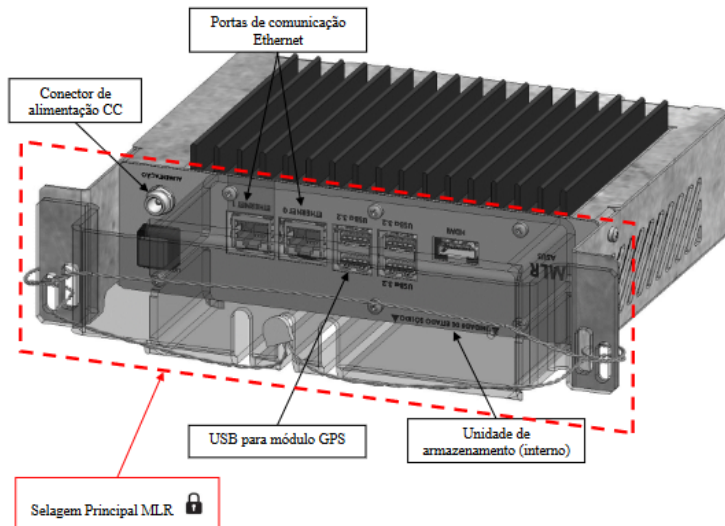

QUADRO ANEXO À PORTARIA INMETRO/DIMEL N.º 201, DE 13 DE NOVEMBRO DE 2018.



REQUERENTE: VELSYS SISTEMAS E TECNOLOGIA VIÁRIA S.A.

Plano de selagem principal MLR.

ANEXO 8