



Serviço Público Federal

MINISTÉRIO DA ECONOMIA  
INSTITUTO NACIONAL DE METROLOGIA, QUALIDADE E TECNOLOGIA - INMETRO

Portaria Inmetro/Dimel nº 224, de 18 de agosto de 2022.

(Aditivo à Portaria Inmetro/Dimel nº 11/2018)

O DIRETOR DE METROLOGIA LEGAL DO INSTITUTO NACIONAL DE METROLOGIA, QUALIDADE E TECNOLOGIA - (INMETRO), no exercício da delegação de competência outorgada pelo Senhor Presidente do Inmetro, por meio da Portaria Inmetro nº 257, de 12 de novembro de 1991, conferindo-lhe as atribuições dispostas no subitem 4.1, alínea "b", da regulamentação metrológica aprovada pela Resolução nº 8, de 22 de dezembro de 2016, do Conmetro;

De acordo com o Regulamento Técnico Metrológico para bombas medidoras de combustíveis líquidos, aprovado pela Portaria Inmetro nº 227/2022; e,

Considerando os elementos constantes do processo Inmetro nº 0052600.006617/2022-97 e do sistema Orquestra nº 2271511, resolve:

Art. 1º Alterar o item 1 REQUERENTE/FABRICANTE da Portaria Inmetro/Dimel nº 11, de 26 de janeiro de 2018, que aprova a família de modelos C, marca Wertco, de bombas medidoras de combustíveis líquidos, que passa a ter a seguinte redação:

(...)

#### 1 REQUERENTE/FABRICANTE

Nome: WERTCO INDUSTRIA, COMERCIO E SERVICOS EM BOMBAS DE ABASTECIMENTO DE COMBUSTIVEIS, IMPORTACAO E EXPORTACAO LTDA.

Endereço: Via de Circulação, 330 - Parque Industrial - Centro - Arujá - SP

CEP: 07400-050

CNPJ: 27.314.980/0001-53

(NR)

Art. 2º Incluir nos modelos de bombas medidoras aprovados pela Portaria Inmetro Dimel nº 11, de 26 de janeiro de 2018, da marca Wertco, o acessório dispositivo para recuperação de vapor para uso em bomba medidora de combustíveis líquidos, com motor acoplado ou com motor externo.

Art. 3º Incluir os subitens 5.1.14 e 5.1.15 na Portaria Inmetro/Dimel nº 11, de 26 de janeiro de 2018, com a seguinte redação:

(...)

5.1.14 Dispositivo para recuperação de vapor com motor acoplado.

5.1.15 Dispositivo para recuperação de vapor com motor externo.

Art. 4º Dar nova redação ao item 6 ANEXOS, da Portaria Inmetro/Dimel nº 11, de 26 de janeiro de 2018, com a inclusão dos seguintes anexos:

(...)

ANEXO 148 – Vista da família C, modelos CLH, com bomba de vácuo com motor acoplado para recuperação de vapor.

ANEXO 149 – Vista da família C, modelos CHHS, com bomba de vácuo com motor acoplado para recuperação de vapor.

ANEXO 150 – Vista da família C, modelos CHH, com bomba de vácuo com motor acoplado para recuperação de vapor.

ANEXO 151 – Esquema de ligação do sistema de recuperação de vapor com motor acoplado nas bombas medidoras de combustíveis CLH, CHHS e CHH.

ANEXO 152 – Vista da família C, modelos CLH, com bomba de vácuo e motor externo para recuperação de vapor.

ANEXO 153 – Vista da família C, modelos CHHS, com bomba de vácuo e motor externo para recuperação de vapor.

ANEXO 154 – Vista da família C, modelos CHH, com bomba de vácuo e motor externo para recuperação de vapor.

ANEXO 155 – Esquema de ligação do sistema de recuperação de vapor com motor externo nas bombas medidoras de combustíveis CLH, CHHS E CHH.

Art. 5º Ficam convalidados os atos praticados e as demais disposições com base na Portaria Inmetro/Dimel nº 11, de 26 de janeiro de 2018, e seus respectivos aditivos, anteriores à publicação da presente portaria.

Art. 6º Esta portaria entra em vigor na data de sua publicação no Diário Oficial da União.



DOCUMENTO ASSINADO ELETRONICAMENTE COM FUNDAMENTO NO ART. 6º, § 1º, DO [DECRETO Nº 8.539, DE 8 DE OUTUBRO DE 2015](#) EM 18/08/2022, ÀS 16:08, CONFORME HORÁRIO OFICIAL DE BRASÍLIA, POR

**PERICELES JOSE VIEIRA VIANNA**  
Diretor da Diretoria de Metrologia Legal

A autenticidade deste documento pode ser conferida no site  
[https://sei.inmetro.gov.br/sei/controlador\\_externo.php?acao=documento\\_conferir&id\\_orgao\\_acesso\\_externo=0](https://sei.inmetro.gov.br/sei/controlador_externo.php?acao=documento_conferir&id_orgao_acesso_externo=0)  
informando o código verificador **1294880** e o código CRC **76244B08**.



Diretoria de Metrologia Legal – Dimel  
Divisão de Controle Legal de Instrumentos de Medição – Dicol  
Endereço: Av. Nossa Senhora das Graças, 50 – Xerém – Duque de Caxias – RJ – CEP: 25250-020  
Telefone: (21) 2679-9150 – e-mail: [dicol@inmetro.gov.br](mailto:dicol@inmetro.gov.br)

## ANEXOS À PORTARIA INMETRO/DIMEL Nº 224, DE 18 DE AGOSTO DE 2022

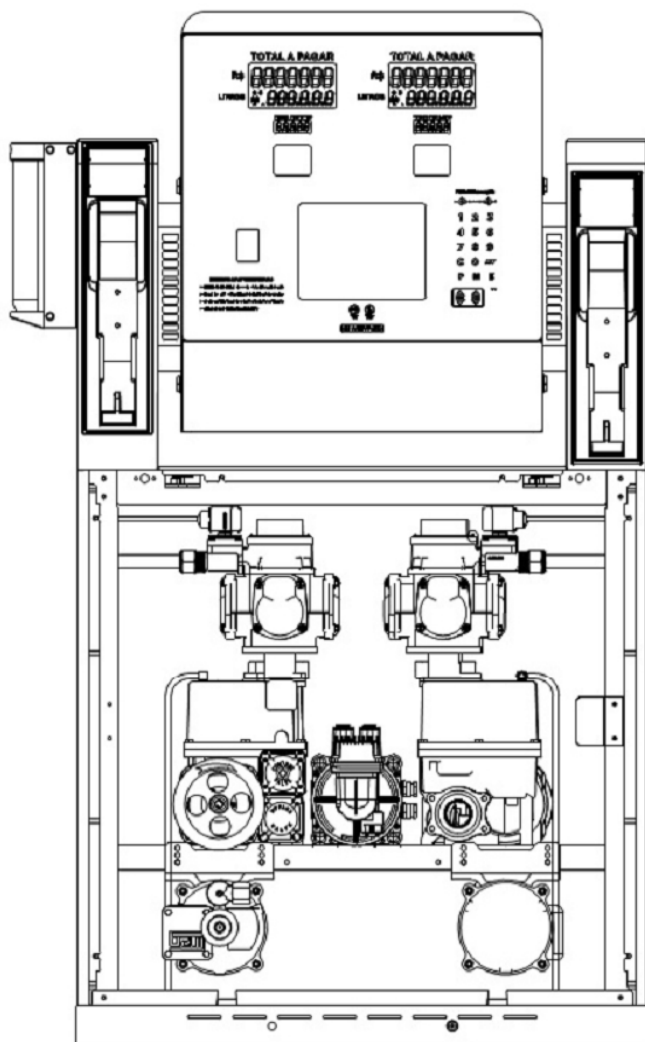

Vista Lateral da Bomba de Vácuo com motor acoplado para Recuperação de Vapor

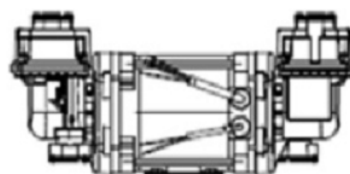

Vista Lateral da Bomba de Vácuo com motor acoplado para Recuperação de Vapor

QUADRO ANEXO À PORTARIA INMETRO/DIMEL Nº 11, DE 26 DE JANEIRO DE 2018



**REQUERENTE: Wertco Industria, Comércio e Serviços em Bombas de Abastecimento de Combustíveis, Importação e Exportação Ltda.**

**VISTA DA FAMÍLIA C, MODELOS CLH, COM BOMBA DE VÁCUO COM MOTOR ACOPLADO PARA RECUPERAÇÃO DE VAPOR.**

**ANEXO 148**

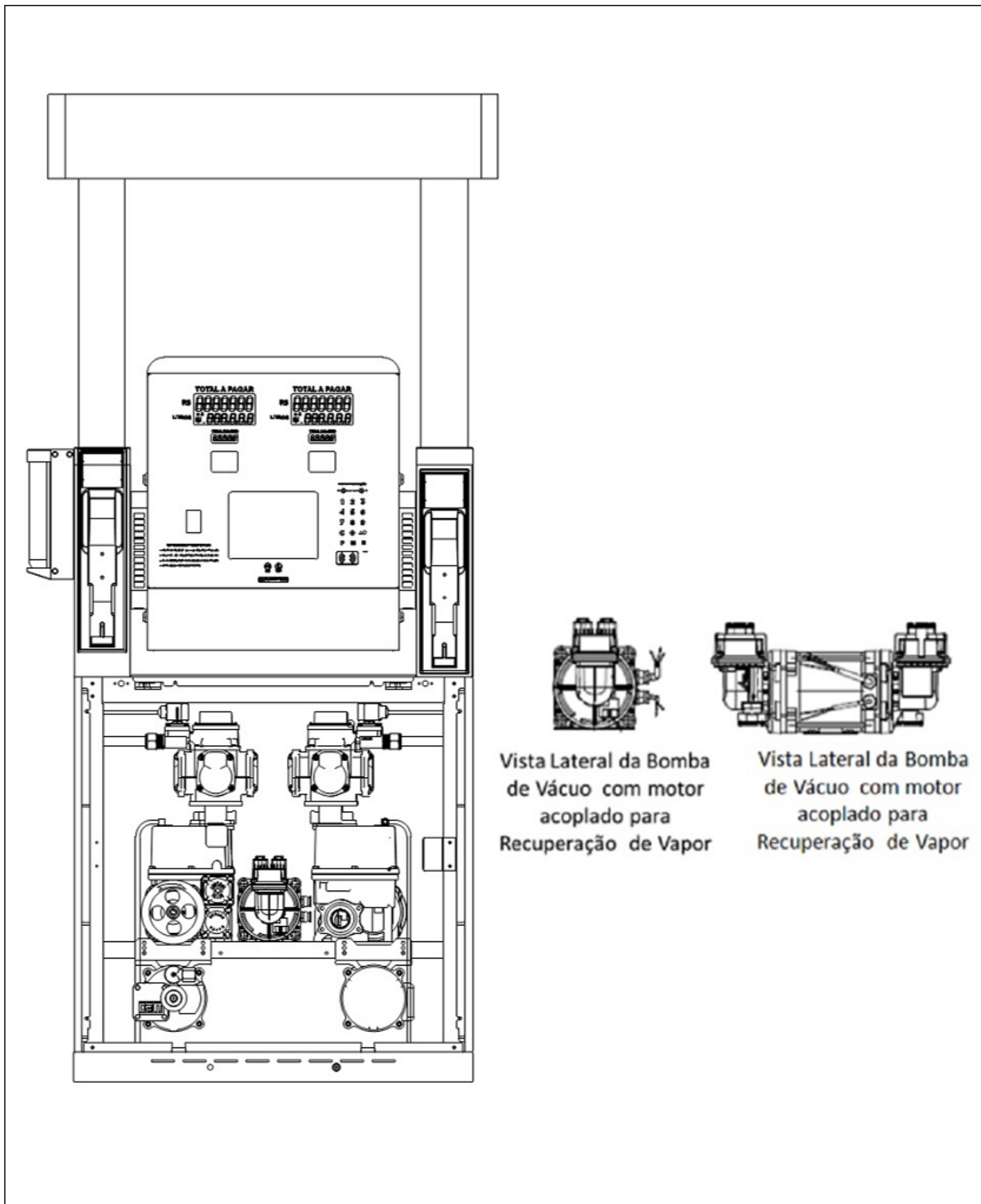

Vista Lateral da Bomba de Vácuo com motor acoplado para Recuperação de Vapor

Vista Lateral da Bomba de Vácuo com motor acoplado para Recuperação de Vapor

QUADRO ANEXO À PORTARIA INMETRO/DIMEL Nº 11, DE 26 DE JANEIRO DE 2018



**REQUERENTE: Wertco Industria, Comércio e Serviços em Bombas de Abastecimento de Combustíveis, Importação e Exportação Ltda.**

**VISTA DA FAMÍLIA C, MODELOS CHHS, COM BOMBA DE VÁCUO COM MOTOR ACOPLADO PARA RECUPERAÇÃO DE VAPOR.**

**ANEXO 149**

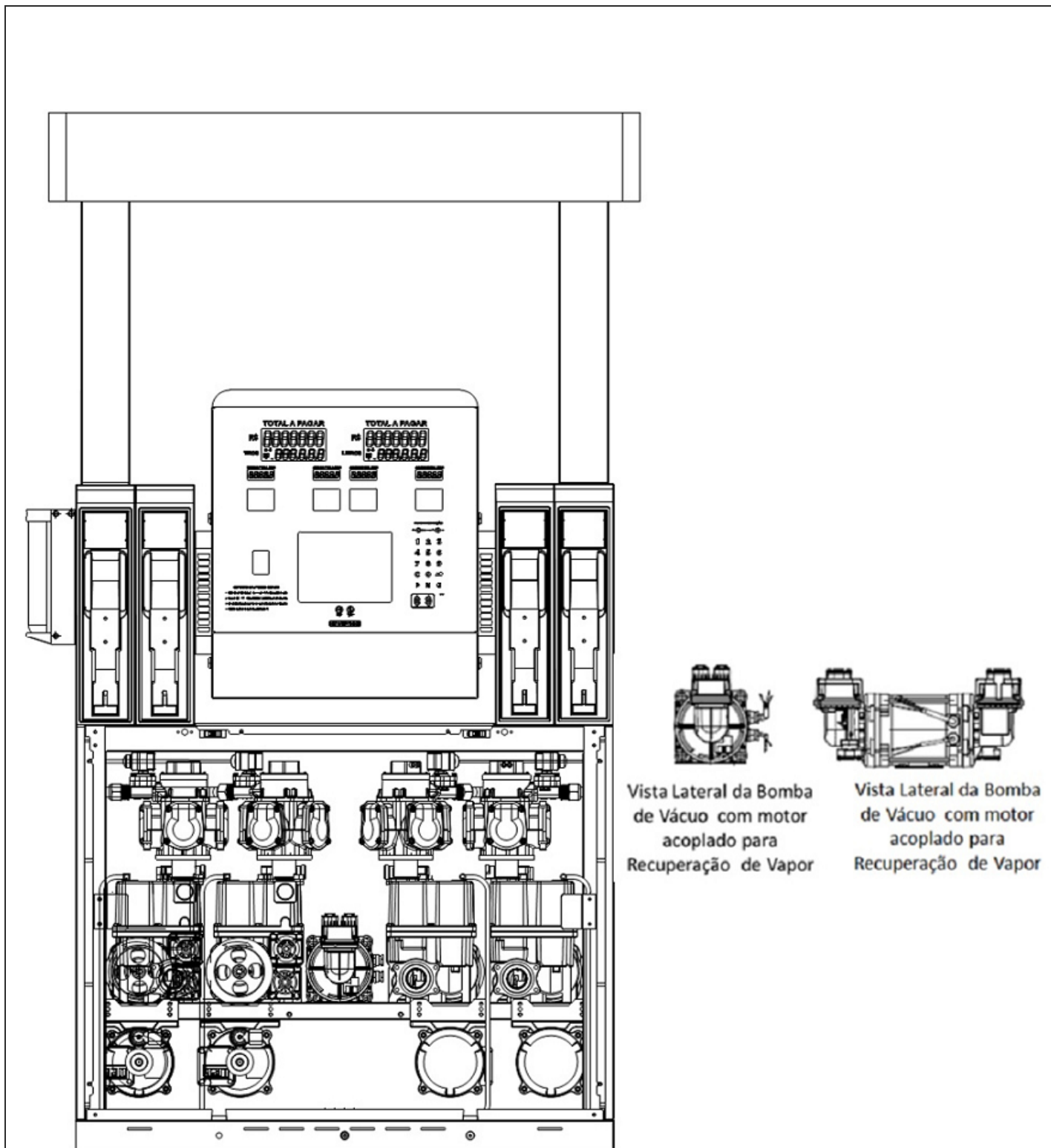

QUADRO ANEXO À PORTARIA INMETRO/DIMEL Nº 11, DE 26 DE JANEIRO DE 2018



**REQUERENTE: Wertco Industria, Comércio e Serviços em Bombas de Abastecimento de Combustíveis, Importação e Exportação Ltda.**

**VISTA DA FAMÍLIA C, MODELOS CHH, COM BOMBA DE VÁCUO COM MOTOR ACOPLADO PARA RECUPERAÇÃO DE VAPOR.**

**ANEXO 150**

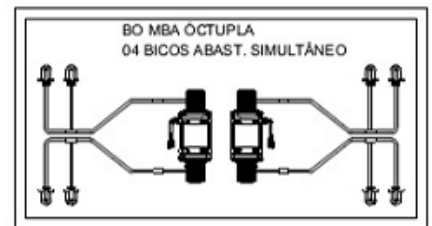
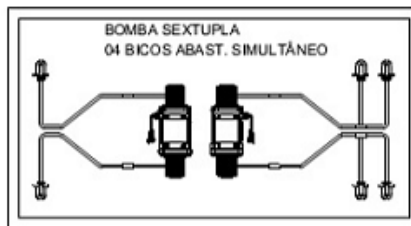
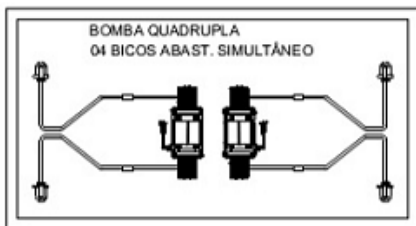
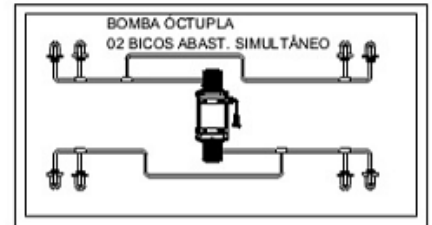
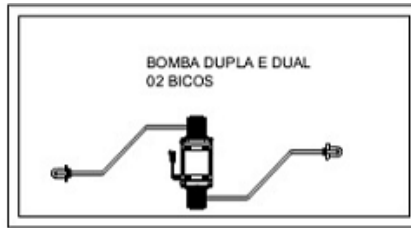
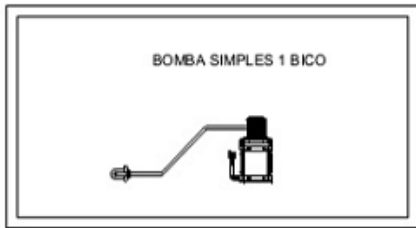

# Legenda

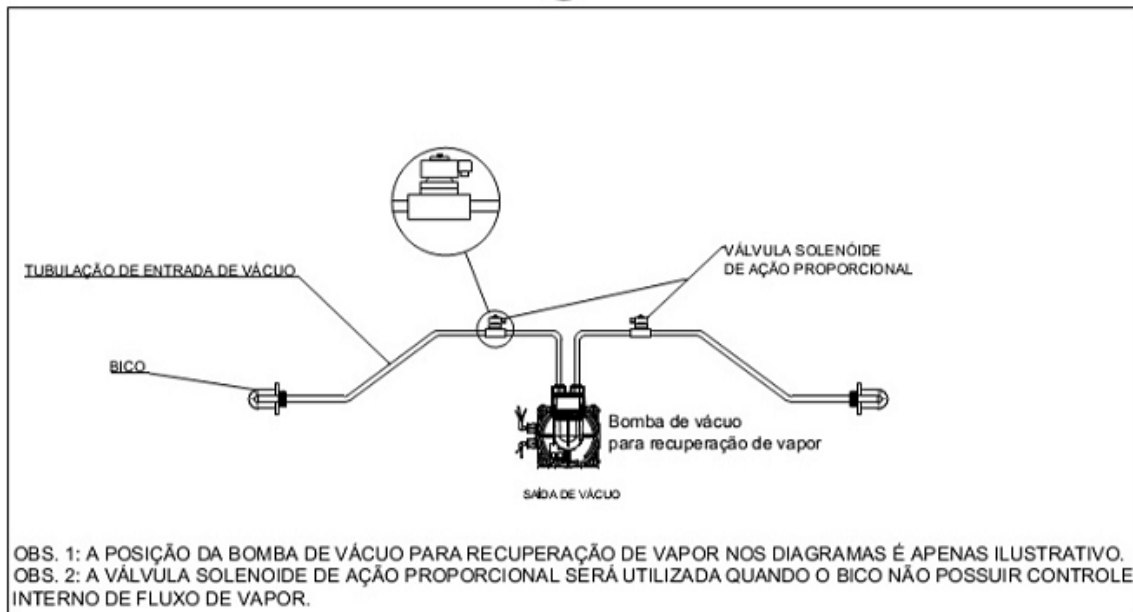

QUADRO ANEXO À PORTARIA INMETRO/DIMEL Nº 11, DE 26 DE JANEIRO DE 2018



**REQUERENTE: Wertco Industria, Comércio e Serviços em Bombas de Abastecimento de Combustíveis, Importação e Exportação Ltda.**

**ESQUEMA DE LIGAÇÃO DO SISTEMA DE RECUPERAÇÃO DE VAPOR COM MOTOR ACOPLADO NAS BOMBAS MEDIDORAS DE COMBUSTÍVEIS CLH, CHHS E CHH.**

**ANEXO 151**

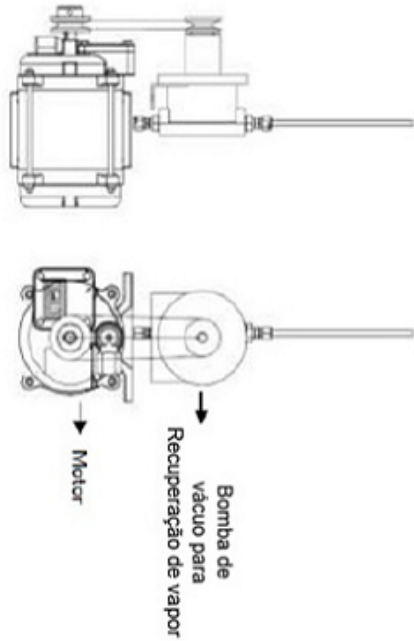
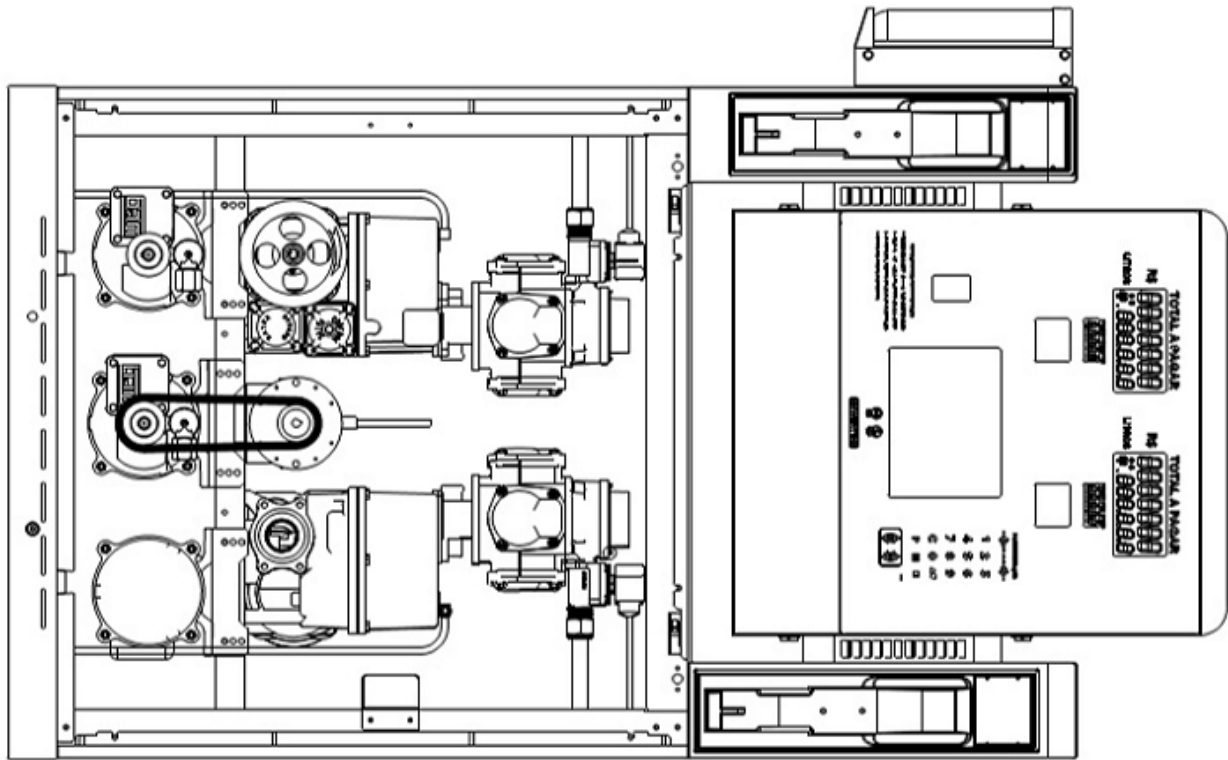

QUADRO ANEXO À PORTARIA INMETRO/DIMEL Nº 11, DE 26 DE JANEIRO DE 2018



**REQUERENTE: Wertco Industria, Comércio e Serviços em Bombas de Abastecimento de Combustíveis, Importação e Exportação Ltda.**

**VISTA DA FAMÍLIA C, MODELOS CLH, COM BOMBA DE VÁCUO E MOTOR EXTERNO PARA RECUPERAÇÃO DE VAPOR.**

**ANEXO 152**

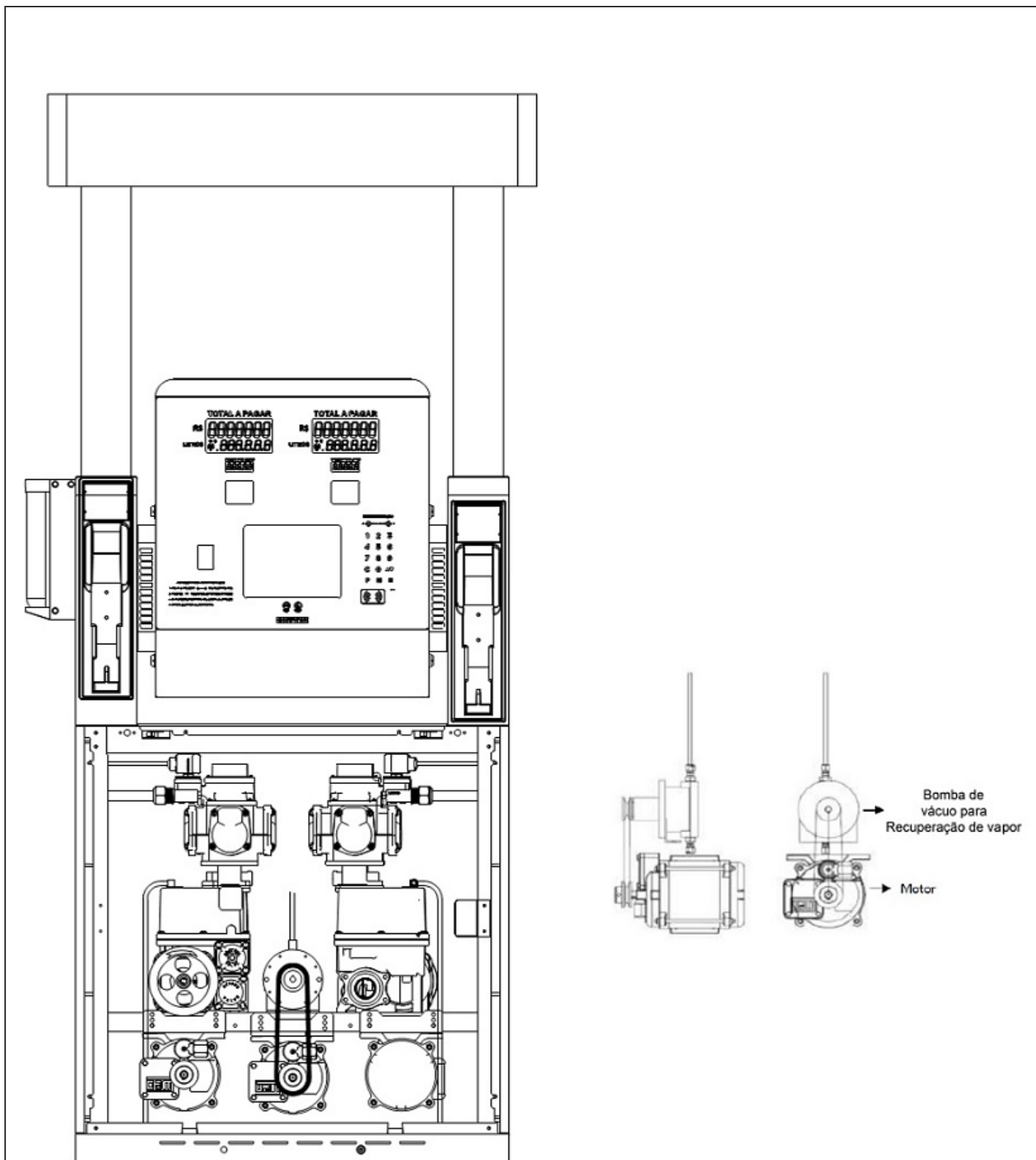

QUADRO ANEXO À PORTARIA INMETRO/DIMEL Nº 11, DE 26 DE JANEIRO DE 2018



**REQUERENTE: Wertco Industria, Comércio e Serviços em Bombas de Abastecimento de Combustíveis, Importação e Exportação Ltda.**

**VISTA DA FAMÍLIA C, MODELOS CHHS, COM BOMBA DE VÁCUO E MOTOR EXTERNO PARA RECUPERAÇÃO DE VAPOR.**

**ANEXO 153**



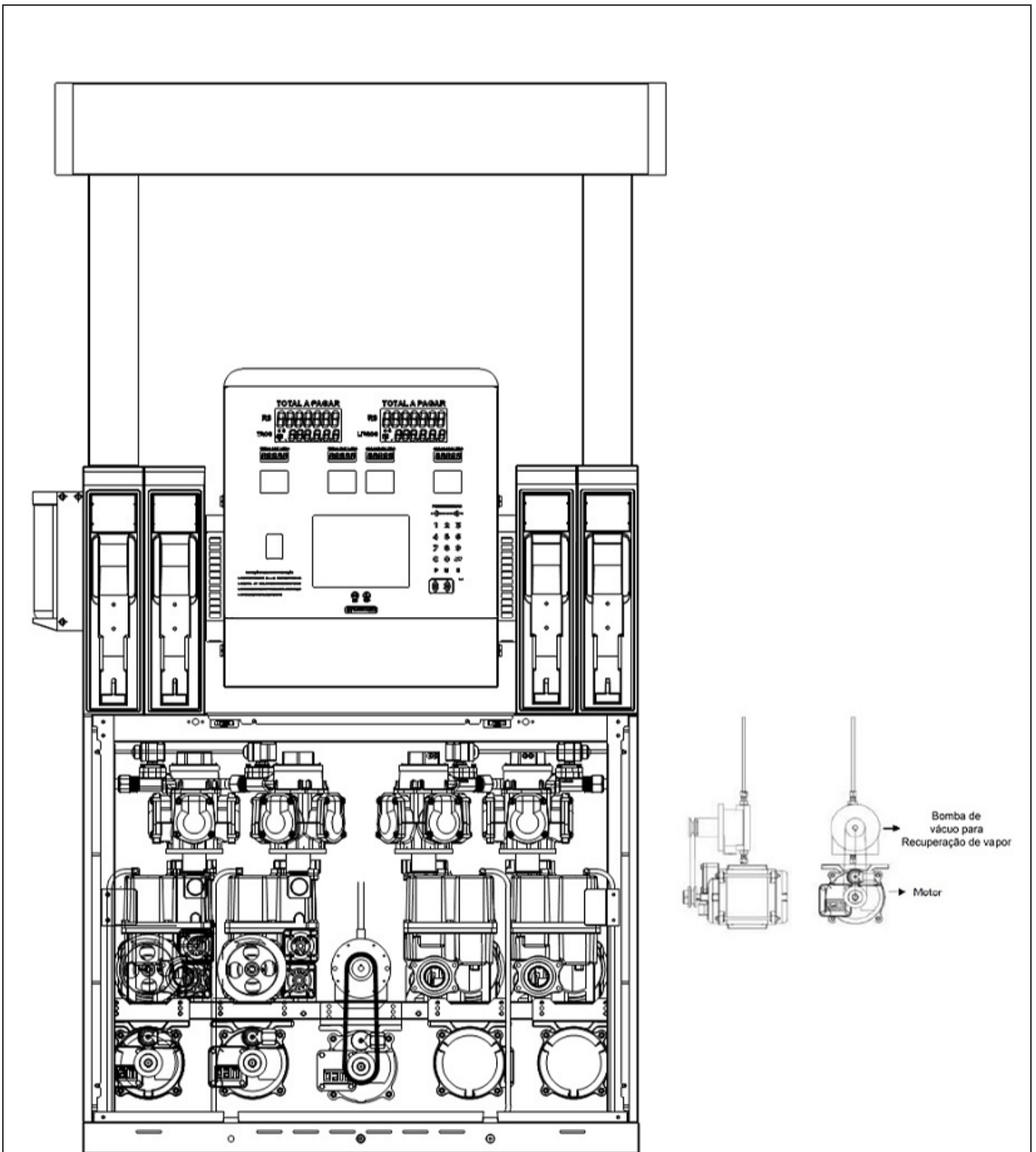

QUADRO ANEXO À PORTARIA INMETRO/DIMEL Nº 11, DE 26 DE JANEIRO DE 2018



**REQUERENTE: Wertco Industria, Comércio e Serviços em Bombas de Abastecimento de Combustíveis, Importação e Exportação Ltda.**

**VISTA DA FAMÍLIA C, MODELOS CHH, COM BOMBA DE VÁCUO E MOTOR EXTERNO PARA RECUPERAÇÃO DE VAPOR.**

**ANEXO 154**

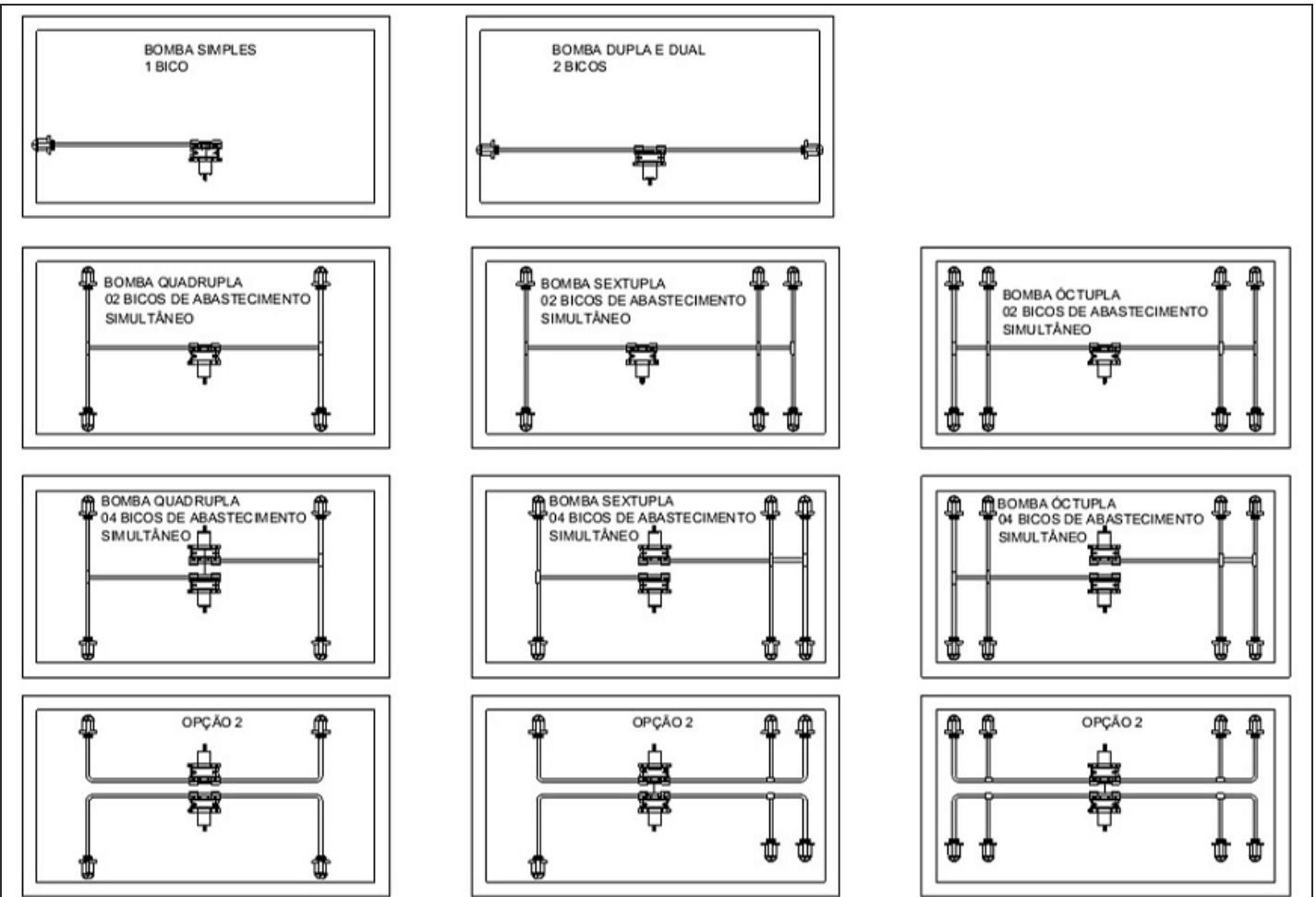

# Legenda

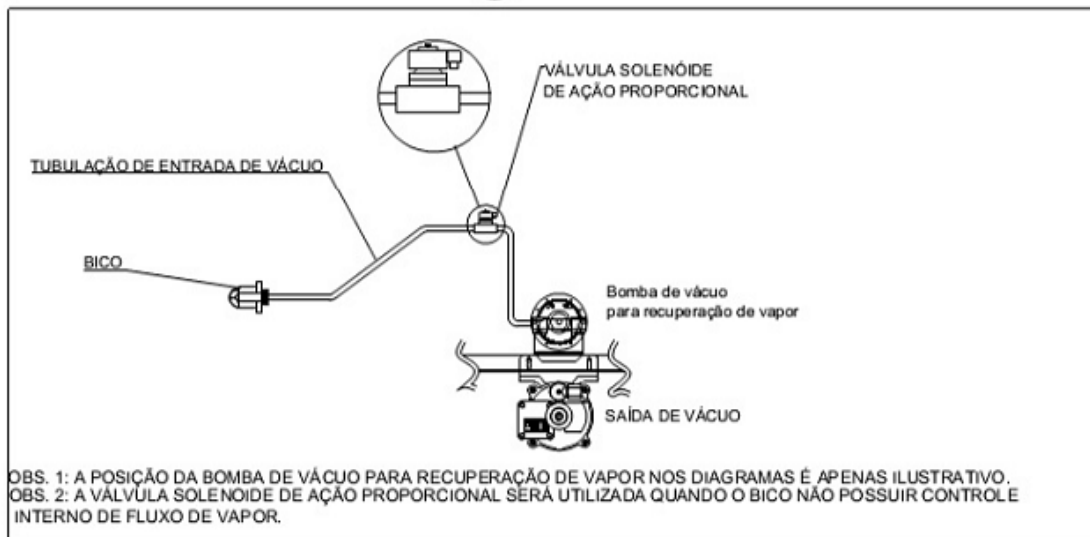

QUADRO ANEXO À PORTARIA INMETRO/DIMEL Nº 11, DE 26 DE JANEIRO DE 2018



**REQUERENTE: Wertco Ind. Com. Serviços Bombas de Abastecim. de Combustív., Import. e Export. Ltda.**

**ESQUEMA DE LIGAÇÃO DO SISTEMA DE RECUPERAÇÃO DE VAPOR COM MOTOR EXTERNO NAS BOMBAS MEDIDORAS DE COMBUSTÍVEIS CLH, CHHS E CHH.**

**ANEXO 155**

Apresentação de Portaria do Inmetro - Rev.04 - Publicado Out/2011 - Responsabilidade: Profe - Referência NIG-Profe-001